

- EN**
1. Cartridge exchange indicator
 2. Lid
 3. MAXTRA+ water filter
 4. Funnel
 5. Jug / Tank
 6. Tap spout

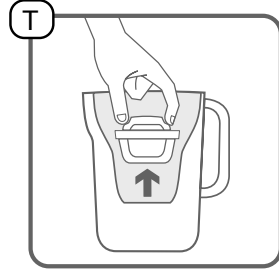
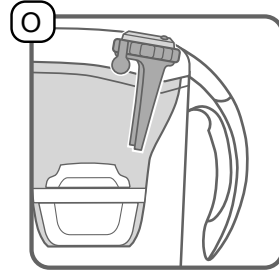
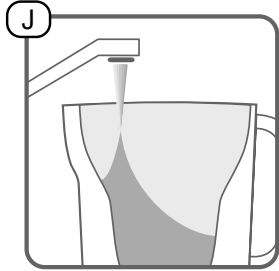
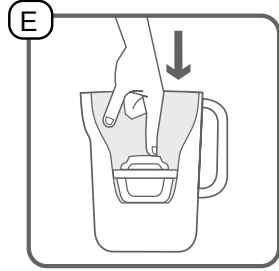
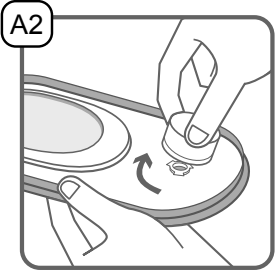

- TW**
1. 濾芯更換指示燈
 2. 壺蓋
 3. MAXTRA+ 濾芯
 4. 漏斗
 5. 水壺 / 水箱
 6. 水龍頭出水嘴

- TH**
1. ไฟแจ้งเตือนการเปลี่ยนไส้กรอง
 2. ฝา
 3. ไส้กรอง MAXTRA+
 4. กรวย
 5. เหยือก / ถังน้ำ
 6. หัวก๊อก

- VN**
1. Chỉ báo thay lõi lọc
 2. Nắp
 3. Lõi lọc MAXTRA+
 4. Phễu
 5. Bình
 6. Vòi nước

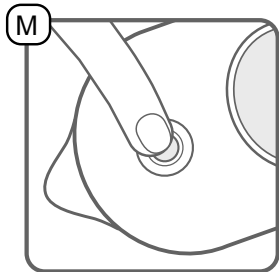
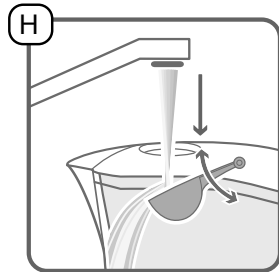
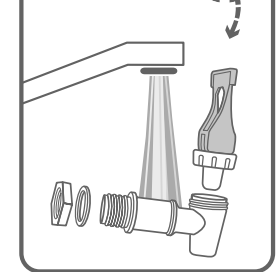
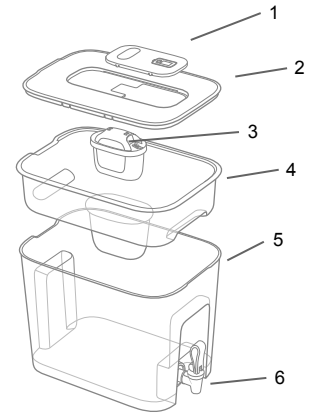
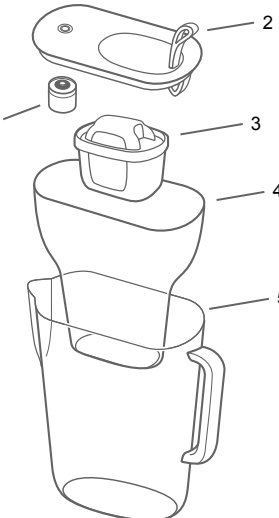
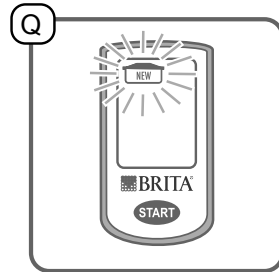
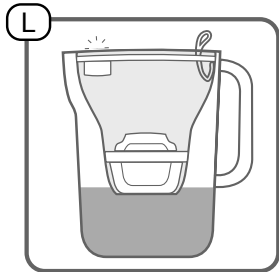
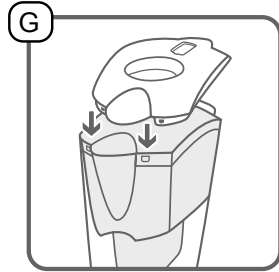
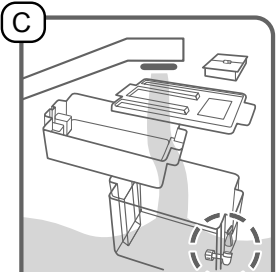
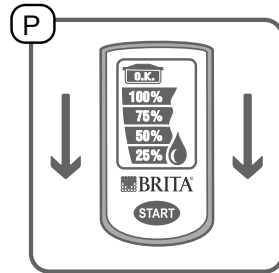
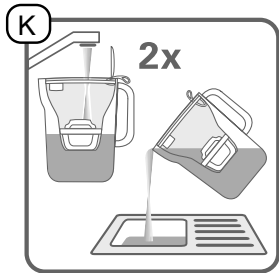
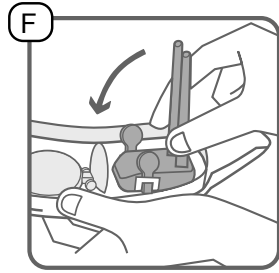
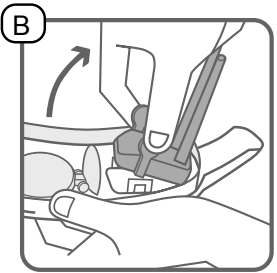

I. Thank you for choosing BRITA quality for cleaner, fresher tasting water.

The innovative BRITA MicroFlow Technology within MAXTRA+ ensures a much more powerful water filtration:

- The small Micro Carbon Pearls are made from carbon natural coconut shells. Thanks to the BRITA MicroFlow Technology taste and odour impairing substances, such as chlorine, are effectively locked away in millions of pores within the Micro Carbon Pearls of the filter.
- Ion-Exchange Pearls ensure powerful limescale reduction for reliable protection of kettle or coffee machine.
- Effective reduction of metals such as lead and copper that may be present in your water from older plumbing. For cleaner, fresher tasting water in your hot and cold drinks and for cooking.

The contaminants or other substances removed or reduced by this water treatment system are not necessarily present in your water.

MAXTRA+ FlowControl: perfect filtration

MAXTRA+ FlowControl ensures the perfect filtration time for best results through the combination of the MAXTRA+ water filter and the funnel of the BRITA water filter jug.

Lifetime of the MAXTRA+ water filter

MAXTRA+ water filter life depends on local water quality, such as water hardness.

The MAXTRA+ water filter filters up to 100 litres in an area with hard water.

To ensure optimum performance you should change your MAXTRA+ water filter every four weeks. To remind you of the next water filter change, your BRITA water filter jug is equipped with a filter exchange indicator.

Over 50 years of experience is a guarantee of quality

For over 50 years, BRITA has stood for constant innovation and the highest quality of water filter solutions. To reach high quality requirements at BRITA there are stringent internal and external quality controls. The independent and renowned TÜV SÜD controls the consistent quality of household water filter jugs and water filter on a regular basis. TÜV SÜD certifies the food grade quality of BRITA water filter jugs and the MAXTRA+ water filter according to German and European legislation.



100% satisfaction: the BRITA guarantee

BRITA is convinced that this product will satisfy your demands for quality and performance. If you are not completely satisfied with your BRITA product, BRITA guarantees to give you your money back within 30 days from date of purchase. Please send the water filter together with the receipt, reason for return, your full name, telephone number and your bank info to your local BRITA customer service which is listed on the back page.



II. Quality from the very start

To ensure that you get the best results from your BRITA water filter jug, please follow the instructions carefully.

1 Cleaning instructions for your new BRITA water filter jug before first use and after every water filter exchange

Funnel and jug

Dishwasher safe (max. 50 °C).

For best cleaning results, turn the funnel upside down and let tap water flow through the valve for a few seconds.

If your BRITA water filter jug has been in contact with food that is likely to cause discolouration (e.g. tomato ketchup, mustard) clean your BRITA water filter jug. To avoid possible discolouration of your BRITA water filter jug, do not include it in a dishwasher containing dirty crockery from such foods. Please clean your BRITA Flow only by hand with cold or lukewarm water.

Lid with BRITA Smart Light **A1**

Before cleaning the lid in the dishwasher please remove the BRITA Smart Light from the lid by turning it anti-clockwise. **A1**

The removed BRITA Smart Light must not be washed in the dishwasher. After removal clean the BRITA Smart Light by hand using a soft and damp cloth. After cleaning the lid simply insert the BRITA Smart Light back into the lid by turning it clockwise as far as it will turn. **A2**

Lid with BRITA Meter **B**

Before cleaning the lid in the dishwasher please remove the BRITA Meter from the lid. Press the two tongues on each side of the BRITA Meter and tilt the BRITA Meter back towards the handle cover for complete removal. The removed BRITA Meter must not be washed in the dishwasher. Clean the removed BRITA Meter by hand.

Lid with non removable BRITA Memo **S**

The lid must not be washed in the dishwasher. Clean the lid by hand.

BRITA water filter with a tap spout **C**

Please pass warm water through the tap spout, and you may wipe it internally with a cotton bud or similar. Please hand tighten the union nut in order to ensure that leaks are prevented. The tap can be easily disassembled by screwing off the cap located under the lever and then cleaning the spout and components.

TIP

Please use mild detergents but no abrasive cleaners. For descaling the lid, BRITA Meter and the BRITA Smart Light use common household citric acid based descaling fluids.

2 Preparation of the MAXTRA+ water filter **D**

For quality you can trust: BRITA hot steam treatment for ultimate hygiene in every MAXTRA+ water filter. Remove the protective wrapper from the MAXTRA+ water filter (Note: The MAXTRA+ water filter may be damp from steam treatment process). Fill the clean jug with cold water. Immerse the MAXTRA+ water filter in cold water and shake it gently to remove any air bubbles. Remove the MAXTRA+ water filter and discard the used water.

3 Insert the MAXTRA+ water filter **E**

Insert the funnel into the jug. Place the MAXTRA+ water filter into the hollow of the funnel and push downwards until it is positioned firmly.

4 Filling of the BRITA water filter jug

The filling method depends on the features in the lid of your BRITA water filter model. The water in the funnel is automatically filtered and flows into the jug.

Variants of the lid

BRITA water filter with automatic pour through lid

If your BRITA water filter features a BRITA Meter please turn the lid on its back and insert the BRITA Meter into the lid. Put the hook under the "START" button into its assembly jig in the lid. Tilt the BRITA Meter forward until it "clicks" firmly into place. **F**

Hook the lid in its assembly jigs into the jug and press it down towards the handle. **G**

Fill your BRITA water filter directly under the tap with cold water. The stream of tap water activates the automatic pour through lid. The pour through lid closes automatically when the maximum filling level has been reached. **H**

Variants of the lid

BRITA water filter jug with flip top lid **I**

Carefully press the lid onto the jug until it is in place. Open the flip top lid and place the opening under the tap. Fill your BRITA water filter jug directly under the tap with cold water.

BRITA water filter jug without pour through opening **J**

Remove the lid and fill the funnel with cold tap water. Press the lid onto the jug until it is in place.

5 Activate the MAXTRA+ water filter **K**

The MAXTRA+ water filter must be activated with the first two fillings. Discard the first two fillings or use the water for your plants. With the third filling the MAXTRA+ water filter jug is ready for use – you will enjoy cleaner, fresher tasting BRITA filtered water. In case that carbon particles are released please rinse the funnel and insert the water filter again. For detailed information about particles please see paragraph "Natural traces" under "Important notes".

6 Water filter exchange indicator adjustment

Your BRITA water filter exchange indicator will prompt you when you need to change the MAXTRA+ water filter. The indicator is in the lid of your BRITA water filter jug. BRITA recommends the exchange of your MAXTRA+ water filter at least every four weeks to ensure optimum filtration performance.

Variants of the lid

BRITA water filter jug with BRITA Smart Light **L**

The BRITA Smart Light ensures that you can enjoy cleaner, fresher tasting BRITA filtered water all the time. It monitors the filtration performance and indicates intuitively when to change the cartridge for optimum filtration performance. Using an intelligent sensor it not only measures the time since the last water filter change but also takes the volume used into account. For activation before first use and after every change of the MAXTRA+ water filter, press the BRITA Smart Light LED reset button for approximately 5-10 sec **M** until the LED light is fading green in and out three times. **N** Your water filter jug is now ready to use.

During every use of the water filter jug the BRITA Smart Light will prompt you whether it is time to change the cartridge through different coloured flashing lights.

Green light: MAXTRA+ water filter filters with optimum performance.

Yellow light: it is nearly time to replace your water filter soon, please stock up.

Red light: please exchange your water filter. This will be the case after either 4 weeks or 100L of filtered water usage assuming a typical pouring flow.

You can monitor the status of your filtration performance any time. Simply press on the BRITA Smart Light with your finger to see the actual filter status. **M** **N**

BRITA water filter with BRITA Meter **O**

Always enjoy cleaner, fresher tasting BRITA filtered water thanks to the intelligent BRITA Meter. BRITA Meter monitors the filtration performance and indicates the remaining cartridge life. The 3-way measurement takes into consideration the volume of water filtered, water quality (hardness) and time.

After activating the MAXTRA+ water filter, please remove protective foil from BRITA Meter display and press "START" button for approx. six seconds until all four bars appear in the display. Release the button as soon as the display starts flashing. **P**

As long as your display shows "O.K." the MAXTRA+ water filter filters with optimum performance. The percentage in each bar of your display indicates the remaining capacity of your MAXTRA+ water filter. Water drops that recurrently flash from top to bottom indicate an actively processing filtration. If the empty water filter symbol "NEW" flashes, you should now exchange the MAXTRA+ water filter. **Q**

BRITA water filter jug with Memo **R S**

The BRITA Memo reminds you to change your MAXTRA+ water filter every four weeks. After activating the MAXTRA+ water filter, please remove protective foil from Memo display and press the "START" button until all four bars appear in the display and flash twice. A small flashing dot at the bottom right corner of the display shows the BRITA Memo is working. Each bar refers to a lifetime of approx. one week. The recommended MAXTRA+ water filter life of four weeks equals four bars or 100%. After each week one bar will disappear to show the remaining MAXTRA+ water filter life. Change the MAXTRA+ water filter when all the bars have disappeared and the arrow starts to flash.

7 Exchange of the MAXTRA+ water filter **T**

Pull the MAXTRA+ water filter out. Follow the instructions for "Quality from the very start" from step 1 to 6.

III. Important notes

Do not expose your BRITA water filter jug to direct sunlight. Keep your BRITA water filter jug away from heating elements, e.g. oven, coffee machine. Store your BRITA water filter jug in a shady, cool place.

BRITA filtered water is dedicated for human consumption only. It is a perishable food and as such please consume it within one day.

Ensure that you have a new MAXTRA+ water filter ready for exchange. BRITA recommends to store your MAXTRA+ water filter in their original wrapping in a cool and dry place.

Over the lifetime of the BRITA water filter jug you may notice limescale build-up on the lid and the automatic pour through lid. This is due to the fact that it always comes into contact with unfiltered water, which contains carbonate hardness (limescale). BRITA recommends that you clean and descale your lid, the BRITA Smart Light, the BRITA Meter and the automatic pour through lid on a regular basis with common household citric acid based descaling fluid. In case you drop the BRITA Smart Light please check for any damages and replace, if damages are visible. Disposal should follow all applicable provisions and regulations. Please keep the BRITA Smart Light out of the reach of children (risk of swallowing). Should your BRITA water filter jug not be in use for a prolonged period (e.g. holiday), BRITA recommends that you take out the MAXTRA+ water filter, discard any water left inside the BRITA water filter jug and loosely insert the MAXTRA+ water filter again. Before using the BRITA water filter jug again take out the MAXTRA+ water filter, clean the water filter and repeat steps 3 to 5 of the „Quality from the very start“. Please pay special attention to your BRITA water filter exchange indicator. If your BRITA water filter jug has been in contact with food that is likely to cause discolouration (e.g. tomato ketchup, mustard) clean your BRITA water filter jug. To avoid possible discolouration of your BRITA water filter jug, do not include it in a dishwasher containing dirty crockery from such foods. If you note in case of a BRITA water filter jug with a tap spout any water seepage between the tap assembly and the body of the tank, simply tighten the hexagonal nut inside the tank.

Optimum performance

Please filter cold tap water only.

In the event: filter first, and then boil

BRITA water filter jugs are designed for use only with municipally treated tap water (note: this water is constantly controlled and according to legal regulations safe to drink) or with water from private supplies which has been tested as safe to drink. If an instruction is received from the authorities that mains water must be boiled, then BRITA filtered water must also be boiled. When the instruction to boil water is no longer in force, the entire BRITA water filter jug must be thoroughly cleaned and a new MAXTRA+ water filter inserted. For certain groups of people (e.g. those with impaired immunity and for babies), it is generally recommended that tap water should be boiled; this also applies to BRITA filtered water. Irrespective of the water used, you should use utensils with stainless steel or kettles with concealed elements. In particular, people who are sensitive to nickel should use appliances made of stainless steel or kettles with concealed elements.

Ultimate hygiene

For hygiene reasons, the MAXTRA+ water filter contents are subject to special treatment with silver. A very small amount of silver may be transferred to the water. This transference would be within the World Health Organisation (WHO) guidelines.

Sensitive to potassium?

During the filtering process, there may be a slight increase in potassium content. However, one litre of BRITA filtered water contains less potassium than e.g. an apple. If you have kidney disease and/ or follow a potassium restricted diet, we recommend that you consult your doctor before using a BRITA water filter jug.

Natural traces

Like each natural product, the consistency of the BRITA Micro Carbon Pearls is subject to natural variances. This can lead to a slight abrasion of small carbon particles into your filtered water, noticeable as black bits. These particles have no negative health effects. If ingested, they will not harm the human body. In case you observe carbon particles, BRITA recommends to flush the water filter several times or until the black bits disappear.

Correctly dispose of BRITA Smart Light, BRITA Meter and BRITA Memo

The BRITA Smart Light and BRITA Memo contain a battery and have a life of approx. five years. At the end of their lives please remember that these devices must be disposed according to all applicable provision and regulations. To dispose of the exhausted BRITA Smart Light please remove it from the lid by turning it anti-clockwise. **A1**

To remove the exhausted BRITA Memo place a screwdriver in the notch next to the BRITA Memo and push it out. Please note that the BRITA Memo should not be removed for any other reason than to dispose of it.



Exclusion of liability

Please understand that BRITA cannot accept any liability on their part if you do not follow the given usage instructions.

Dispose of the jug in accordance with local regulations.

I. 感謝您選擇 BRITA 優質產品，享受更純淨、口感絕佳的飲用水

MAXTRA+ 採用創新的 BRITA MicroFlow Technology 微流控制科技確保更強大的濾水功效：

- 活性碳微粒子(Micro Carbon Pearl)是以天然椰殼為原料之活性碳所製成。透過 BRITA MicroFlow Technology 微流控制科技，濾芯中活性碳微粒子(Micro Carbon Pearl) 的數百萬個微孔，能有效過濾影響口感與氣味的物質（例如：氯）。
- 離子交換微粒(Ion Exchange Pearl)確保強大地減少水垢進而提供熱水壺或咖啡機可靠的防護。
- 有效減少可能經由老舊水管進入水中的鉛、銅等金屬物質。提供純淨好喝的飲用水，您用來製作冷熱飲及烹煮食物都非常適合。

可經由這套濾水系統去除或減少不應出現在居家用水中的汙染物質。

MAXTRA+ FlowControl: 微流控制: 達到完美濾水效能

MAXTRA+ FlowControl 微流控制科技，讓您不需長時間等待濾水壺過濾，同時享有最佳的濾水效果。

MAXTRA+ 濾芯的使用壽命

MAXTRA+ 濾芯壽命取決於當地水質（例如，水質硬度）。

根據實際去除的氯與有機雜質數量來看，MAXTRA+ 濾芯最多可過濾 100 公升硬水（以德國水質硬度 12 度至 14.5 度的碳酸鹽硬度為主要判斷依據）。

為確保最佳濾水效能，請務必每四週更換一次 MAXTRA+ 濾芯。BRITA 濾水壺配備濾芯更換指示燈，可貼心提醒您下次更換濾芯的時間。

超過 50 年濾水技術經驗，為您提供更安心的品質保證

50 多年以來，BRITA 始終秉持不斷創新與提供最高品質標準的濾水器解決方案。為確保 BRITA 達到最高品質要求，本公司設置嚴謹的內外部品質控管機制。知名的獨立檢驗機構 TÜV SÜD 定期控管家用濾水壺及濾芯的穩定品質。TÜV SÜD 檢驗機構依照德國及歐盟法令規範的標準，在檢測後頒予 BRITA 濾水壺和 MAXTRA+ 濾芯食用級品質認證。

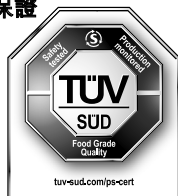

滿意度 100%：BRITA 品質保證

BRITA 相信，這款產品必能滿足您對品質與過濾效能的要求。如果您對購買的 BRITA 產品不甚滿意，BRITA 保證在購買後 30 天內退費。請將濾水器連同收據一併寄給您當地的 BRITA 顧客服務部（詳見封底），並附上退貨原因、您的全名、電話號碼和銀行帳戶資訊。

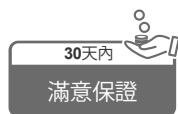

II. 品質從根本做起

為確保您的 BRITA 濾水壺達到最佳濾水效果，請依照使用說明謹慎操作。

1 初次使用全新 BRITA 濾水壺及每次更換濾芯前的清潔說明

漏斗與水壺

可使用洗碗機清洗（水溫限制 50°C）

想要最佳的清洗效果，請將漏斗上下顛倒並讓水龍頭自來水流經閥門幾秒鐘的時間。

如果您的 BRITA 濾水壺曾與可能造成變色（例如番茄醬、芥末）的食物接觸，請徹底清洗 BRITA 濾水壺。為了避免 BRITA 濾水壺變色，請勿在洗碗機中同時放入沾有上述食物的器皿。僅限使用冷水或常溫水並以手洗清潔 BRITA Flow。

上蓋配備 BRITA Smart Light 智慧顯示器 **A1**

使用洗碗機清洗上蓋前，請以逆時針方向旋轉，小心拆下 BRITA Smart Light 智慧顯示器。 **A1**

拆卸下的 BRITA Smart Light 智慧顯示器請勿放入洗碗機內清洗。拆下後，請將軟布沾溼，並將 BRITA Smart Light 智慧顯示器擦拭乾淨。完成清潔後，請以順時針方向轉緊，並將 BRITA Smart Light 智慧顯示器裝回上蓋。 **A2**

上蓋配備 BRITA Meter **B**

使用洗碗機清洗上蓋前，請將 BRITA Meter 拆下。按壓 BRITA Meter 兩側的扣板，並朝把手蓋後方傾斜，即可完全拆除。拆除的 BRITA Meter 請勿放入洗碗機內清洗。請用手洗方式清潔拆除的 BRITA Meter。

上蓋內嵌無法拆除的 BRITA Memo **S**

請勿將上蓋放入洗碗機內清洗。請以手洗方式清潔上蓋。

配備水龍頭的 BRITA 濾水箱 **C**

請以溫水沖洗水龍頭，並使用棉花棒或類似物品擦拭內部。請用手將接管螺帽轉緊，以確保不會漏水。轉動控制桿下方的蓋子，輕鬆拆除水龍頭，即可清潔噴嘴及其他零件。

注意

請使用溫和的清潔劑，切勿使用腐蝕性清潔劑。若要清除上蓋上的水垢或 BRITA Meter 及 BRITA Smart Light 智慧顯示器，請使用一般家用檸檬酸水垢去除劑。

2 準備 MAXTRA+ 濾芯 **D**

您可以信賴的品質：BRITA 每顆 MAXTRA+ 濾芯皆經過蒸氣處理以確保出場衛生。拆卸 MAXTRA+ 濾芯保護袋 (請注意: MAXTRA+ 濾芯在經過蒸氣處理過程中可能受潮)。請在乾淨的水壺中注入冷水。將 MAXTRA+ 濾芯浸泡到冷水中並輕輕搖動去除氣泡。取出 MAXTRA+ 濾芯並將浸泡過濾芯的水倒掉。

3 安裝 MAXTRA+ 濾芯 **E**

將漏斗裝進水壺。將 MAXTRA+ 濾芯裝入漏斗凹槽並向下推至定位加以固定。

4 在 BRITA 濾水壺中注水

注水方式會因 BRITA 濾水壺不同款式的上蓋特色有所差異。漏斗會自動過濾注入的水，過濾後的水會順勢流入水壺中。

各種款式的上蓋

配備加水自動開蓋的 BRITA 濾水壺

若您的 BRITA 濾水壺是配備 BRITA Meter，請先將上蓋向後方掀起後，再將 BRITA Meter 裝上上蓋。將鉤扣置於「START」按鈕下方，並扣至上蓋的組裝夾具。將 BRITA Meter 向前傾斜，使其穩固「緊扣」至定位。 **F**

將上蓋扣至水壺內的組裝夾具，並向下按壓至把手位置。 **G**

將自來水注入 BRITA 濾水壺。自來水的水流會啟動自動打開上蓋。水位達到上限時，自動加水上蓋會自動關閉。 **H**

各種款式的上蓋

配備掀蓋式上蓋的 BRITA 濾水壺 **I**

將上蓋置於水壺上並小心地按壓直至定位。打開掀蓋式頂蓋，將開口對準水龍頭下方。將自來水注入 BRITA 濾水壺。

上蓋無特殊加水口設計的 BRITA 濾水壺 **J**

將上蓋拆下，將漏斗內裝滿水。將上蓋置於水壺上並按壓直至定位。

5 啟用 MAXTRA+ 濾芯 **K**

MAXTRA+ 濾芯使用前務必先將前兩次注滿過濾水倒掉。將開始2次注入過濾後的水，可倒掉或用來澆花。經過第3次注水過濾後，MAXTRA+ 濾芯即可開始正常使用--您將能享用更純淨可口的 BRITA 過濾好水。若碳微粒滲漏，請沖洗漏斗並重新裝入濾芯。如需有關碳微粒的詳細資訊，請參閱「重要須知」的「天然微粒」段落。

6 濾芯更換指示器調整

您的 BRITA 濾水產品濾芯更換指示器會提示您目前您需要更換 MAXTRA+ 濾芯。指示燈位於 BRITA 濾水壺的頂蓋。BRITA 建議您至少每四週更換一次 MAXTRA+ 濾芯，以確保發揮濾芯最佳效能。

各種款式的上蓋

裝置 BRITA Smart Light 智慧顯示器的 BRITA 濾水壺 **L**

BRITA Smart Light 智慧顯示器可確保您隨時能享用更純淨清新的 BRITA 過濾水。該裝置可監控過濾效能，自動提示濾芯更換時間，隨時保持濾芯最佳效能。顯示器的智慧感應器不僅能估算上次更換濾芯後經過的時間。也會將濾水量列入計算評估。在初次使用前和每次更換 MAXTRA+ 濾芯後開始使用濾水壺，請按住 BRITA Smart Light 智慧顯示器重置按鈕約 5-10 秒 **M** 待 LED 燈閃爍綠色 3 次後 **N**。現在您可以開始使用濾水壺了。

每次使用濾水壺時，BRITA Smart Light 智慧顯示器都會透過不同顏色燈號的閃爍，提示您濾芯目前狀態。

綠燈：MAXTRA+ 濾芯處於最佳過濾效能。

黃燈：接近更換濾芯的時機，請準備新的濾芯。

紅燈：請立即更換濾芯。正常注水流速下，此狀態會在使用四週或濾水量達 100 公升後顯示。

您可以隨時監控過濾效能狀態。只要按下 BRITA Smart Light 智慧顯示器按鈕，及可檢視實際過濾狀態。 **M N**

配備 BRITA Meter 的 BRITA 濾水壺 **O**

有了智慧型 BRITA Meter，就能隨時享用純淨可口的 BRITA 過濾水。BRITA Meter 可監控過濾效能並顯示剩餘的濾芯壽命。此功能將濾水量、水質（硬度）及時間三種量測方式列入考量。啟用 MAXTRA+ 濾芯後，請撕除 BRITA Meter 顯示器的保護膜，然後按住「START」按鈕約六秒，直到顯示器出現四個長條圖示為止。顯示器開始閃爍時，即可鬆開按鈕。 **P**

只要顯示器顯示「O.K.」，即表示 MAXTRA+ 濾芯處於最佳過濾效能狀態。顯示器中，每個長條圖示的百分比代表 MAXTRA+ 濾芯的剩餘容量。若出現水滴由上而下反覆滴落的閃爍狀態，即表示系統正在濾水。如果清空濾水壺的符號「NEW」閃爍，您應該馬上更換 MAXTRA+ 濾芯。 **Q**

裝置 Memo 的 BRITA 濾水壺 **R S**

BRITA Memo 每四週會提醒您更換 MAXTRA+ 濾芯。啟用 MAXTRA+ 濾芯後，請撕除 Memo 顯示器的保護膜，然後按下「START」按鈕，直到顯示器出現四個長條圖示並閃爍兩次為止。若顯示器右下角出現閃爍的小點，即表示 BRITA Memo 正在運作。每個長條圖示約代表一週的使用時間。顯示四個 100% 長條圖示，等同於 MAXTRA+ 濾芯為期四週的建議更換週期。每經一週就會有一個長條圖示消失，由此可知 MAXTRA+ 剩餘的濾芯壽命。當所有長條圖示皆已消失，且箭頭開始閃爍時，請更換 MAXTRA+ 濾芯。

7 MAXTRA+ 濾芯的更換 **T**

將 MAXTRA+ 濾芯取出。依照「品質從根本做起」中步驟 1 至 6 的指示操作。

III. 重要須知

請勿將 BRITA 濾水壺置於陽光底下直接曝曬。請讓 BRITA 濾水壺遠離熱源，例如烤箱、咖啡機。請將 BRITA 濾水壺放置在陰涼處。

BRITA 過濾水僅供人飲用。過濾水屬於易腐壞的食物，請於一天內飲用完畢。

請確認手邊隨時備有新的 MAXTRA+ 濾芯可供更換。BRITA 建議您將未拆封的 MAXTRA+ 濾芯存放於乾燥陰涼的地方。

BRITA 濾水壺使用期間，上蓋與自動注水用上蓋可能會有水垢堆積。這是因為濾水壺必須經常接觸未過濾水，水中含有碳酸鹽硬度物質(水垢)所致。BRITA 建議您定期使用一般家用檸檬酸水垢去除劑，清除上蓋、BRITA Smart Light 智慧顯示器、BRITA Meter 及自動加水用上蓋上的水垢。萬一您不慎掉落 BRITA Smart Light 智慧顯示器，請檢查是否損壞，若有明顯損壞，請予以更換。若須丟棄損壞零件，請遵循所有適用條款規範。請將 BRITA Smart Light 智慧顯示器 放置於孩童無法取得的地方（以免意外吞食）。若長時間不使用 BRITA 濾水壺（例如假日），建議您取出 BRITA 濾水壺中的 MAXTRA+ 濾芯，將剩餘的過濾水倒掉，再將濾芯輕輕放回原處（不須固定）。恢復使用 BRITA 濾水壺前，請取出 MAXTRA+ 濾芯，清潔濾水壺後，重新執行「品質從根本做起」的步驟 3 至 5。請

最佳效能

僅限過濾常溫自來水。

若為先過濾後煮沸

BRITA 濾水壺僅限過濾市政當局處理後的自來水 (附註：水質經過定期監控且符合法律規範，能安全飲用)，或是私人供應水 (經測試可安全飲用)。如果相關單位指示主要用水須煮沸才能飲用，即表示 BRITA 過濾水亦必須煮沸。如果當局政府對於煮沸自來水的指示失效，請務必徹底清潔 BRITA 濾水壺，並換上新的 MAXTRA+ 濾芯。對於部分人士 (例如免疫功能失調者或嬰兒)，一般建議應將 BRITA 過濾水煮沸再飲用。無論過濾水用途為何，請使用不鏽鋼器皿或附有隱藏元件的水壺盛裝。請特別注意，若飲水者對鎳金屬過敏，請使用不鏽鋼製器具或附有隱藏元件的水壺盛裝。

極致衛生

為確保水質衛生，MAXTRA+ 濾芯皆經過銀金屬特別處理。可能會有極少量的銀金屬成分滲入水中。此滲透量符合世界衛生組織 (WHO) 的標準。

對鉀金屬過敏？

過濾期間，水中可能會滲入少量的鉀金屬成分。不過，一公升 BRITA 過濾水中所含的鉀金屬其實少於一顆蘋果 (舉例) 的含量。若您患有腎臟疾病，及/或需依指示攝取低鉀成分飲食，建議您在使用 BRITA 濾水壺前先詢問主治醫師。

天然微粒

如同所有天然產品，BRITA 活性碳微粒子 (Micro Carbon Pearls) 的耐用度可能會因天然因素而不盡相同。由於可能有少量小型碳微粒滲入過濾水中，因此水中難免會發現黑色小點。這些微粒不會對健康產生任何影響。如不慎飲用，不會對人體造成任何傷害。如發現水中含有碳微粒，BRITA 建議反覆沖洗濾芯數次，或沖洗至黑色微粒消失為止。

若須丟棄 BRITA Smart Light 智慧顯示器、BRITA Meter 與 BRITA Memo，請依規定妥善處理。

BRITA Smart Light 智慧顯示器及 BRITA Memo，皆配備電池，使用壽命約5年。達到使用壽命期限時，請務必遵循各項適用條款規範丟棄這些裝置。如須丟棄使用期限結束的 BRITA Smart Light 智慧顯示器，請以逆時針方向旋轉，從上蓋卸除裝置 **A1**。

如須卸除使用期限結束的 BRITA Memo，請將螺絲起子插入 BRITA Memo 旁的凹槽處，按壓使其退出。請注意，若非必須丟棄，請勿任意卸除 BRITA Memo。



免責聲明

請注意，若您未遵循本使用說明操作產品，BRITA 將不承擔任何責任。

請根據當地法規處理水壺。

I. ขอขอบคุณที่เลือก BRITA เพื่อน้ำที่กรองที่สะอาดกว่าและมีรสชาติดีขึ้น

นวัตกรรม BRITA MicroFlow Technology ใน MAXTRA+ ที่มั่นใจได้ในการกรองที่เยี่ยมประสิทธิภาพ

- Micro Carbon Pearls ขนาดเล็กทำจากคาร์บอนจากกะลามะพร้าวธรรมชาติ ด้วย BRITA MicroFlow Technology ช่วยให้อายุการใช้งานและรสชาติของน้ำ เช่น คลอรีน ถูกกักไว้อย่างมีประสิทธิภาพด้วยรูพรุนเล็ก ๆ หลายล้านช่องภายใน Micro Carbon Pearls ของไส้กรอง
- Ion-Exchange Pearls ช่วยรับประกันการลดตะกอนหินปูนได้อย่างมีประสิทธิภาพ เพื่อการปกป้องภาตม้มน้ำหรือเครื่องชงกาแฟได้เป็นอย่างดี
- การดูดซับโลหะหนัก เช่น สารตะกั่ว ทองแดง ที่อาจปนเปื้อนมาจากระบบท่อประปาเก่า เพื่อให้ได้น้ำดื่มที่ใสสะอาดและสดชื่นขึ้นสำหรับเครื่องดื่มร้อนและเย็น และสำหรับการปรุงอาหารของคุณ

สารปนเปื้อนหรือสารเคมีอื่น ๆ ที่ไม่ควรอยู่ในน้ำดื่มของคุณ จะถูกขจัดออกหรือลดปริมาณลงมาก ด้วยระบบการกรองน้ำนี้

MAXTRA+ FlowControl: การกรองที่ดีย่อม

MAXTRA+ FlowControl ช่วยให้คุณมั่นใจว่าเวลาในการกรองอย่างเหมาะสมเพื่อให้ได้ผลลัพธ์ดีเยี่ยมด้วยประสิทธิภาพของไส้กรอง MAXTRA+ และกรวยของเหยือกกรองน้ำ BRITA

การใช้งานของไส้กรอง MAXTRA+

อายุการใช้งานของไส้กรอง MAXTRA+ ขึ้นอยู่กับคุณภาพน้ำในท้องถิ่น เช่น ความกระด้างของน้ำ ไส้กรอง MAXTRA+ สามารถกรองน้ำกระด้างได้สูงสุด 150 ลิตร

เพื่อให้มั่นใจถึงประสิทธิภาพการทำงานที่ดีเยี่ยม คุณควรเปลี่ยนไส้กรอง MAXTRA+ ทุก ๆ สัปดาห์ เพื่อแจ้งเตือนคุณเกี่ยวกับการเปลี่ยนเครื่องกรองครั้งต่อไป เหยือกกรองน้ำ BRITA จึงติดตั้งไฟแจ้งเตือนการเปลี่ยนไส้กรอง

รับประกันคุณภาพด้วยประสบการณ์ยาวนานกว่า 50 ปี

ด้วยประสบการณ์นานกว่า 50 ปี BRITA ได้สร้างนวัตกรรมอย่างต่อเนื่องและนำเสนอคำตอบของเครื่องกรองน้ำที่มีคุณภาพสูงสุด เพื่อให้เป็นไปตามข้อกำหนดด้านคุณภาพสูงที่ BRITA เรายังมีมาตรการควบคุมคุณภาพที่เข้มงวดทั้งภายในและภายนอก TÜV SÜD องค์กรอิสระซึ่งมีชื่อเสียง ทำหน้าที่ควบคุมคุณภาพของเหยือกกรองน้ำและไส้กรองน้ำที่ใช้ในครัวเรือน TÜV SÜD รับรองคุณภาพของเหยือกกรองน้ำ BRITA และไส้กรอง MAXTRA+ ว่ามีคุณภาพในระดับเดียวกับอาหารและเป็นไปตามกฎหมายของเยอรมนีและยุโรป



II. คุณภาพนับแต่จุดเริ่มต้น

เพื่อให้แน่ใจว่าคุณจะได้รับผลลัพธ์ที่ดีที่สุดจากเหยือกกรองน้ำ BRITA โปรดปฏิบัติตามคำแนะนำอย่างเคร่งครัด

1 ทำความสะอาดเหยือกกรองน้ำ BRITA ใหม่มใหม่ของคุณตามคำแนะนำก่อนที่จะใช้ครั้งแรกและทุกครั้งที่เปลี่ยนไส้กรอง

กรวยและเหยือกน้ำ

สามารถล้างในเครื่องล้างจานได้ (อุณหภูมิสูงสุด 50 °C)

เพื่อผลลัพธ์ในการทำความสะอาดที่ดีที่สุด ให้คว่ำกรวยลงและปล่อยน้ำไหลผ่านวาล์วเป็นเวลา 2-3 วินาที

ถ้าเหยือกกรองน้ำ BRITA ของคุณสัมผัสกับอาหารซึ่งมีแนวโน้มว่าจะทำให้เปลี่ยนสี (เช่น ซอสมะเขือเทศ มีสตาร์ด) ควรทำความสะอาดเหยือกกรองน้ำ BRITA ของคุณ เพื่อหลีกเลี่ยงไม่ให้เหยือกกรองน้ำ BRITA ของคุณเปลี่ยนสี อย่านำใส่ลงในเครื่องล้างจานที่มีถ้วยชามและคราบอาหาร กรุณาทำความสะอาดเครื่องกรองน้ำรุ่น BRITA Flow ด้วยมือเท่านั้นโดยใช้น้ำเย็นหรือน้ำอุ่น

ฝาที่มี BRITA Smart Light (A1)

ก่อนจะใส่ฝาปิดลงในเครื่องล้างจานเพื่อทำความสะอาด โปรดถอด BRITA Smart Light ออกจากฝาก่อนโดยการหมุนทวนเข็มนาฬิกา (A1)

อย่าใส่ BRITA Smart Light ที่ถอดออกมาแล้ว ลงในเครื่องล้างจานเป็นอันขาด หลังจากถอดออกแล้ว ให้ทำความสะอาด BRITA Smart Light ด้วยมือโดยใช่ผ้าขนหนูที่เปียกหมาดเช็ดเบา ๆ หลังจากทำความสะอาดผ้าแล้ว ให้ใส่ BRITA Smart Light กลับเข้าที่ฝา โดยการหมุนตามเข็มนาฬิกากลับเข้าที่ **A2**

ฝามี BRITA Meter **B**

ก่อนจะใส่ฝา ลงในเครื่องล้างจานเพื่อทำความสะอาด โปรดถอด BRITA Meter ออกจากฝาก่อน กด สิ้นสองข้างที่แต่ละด้านของ BRITA Meter แล้วยื่น BRITA Meter กลับมาทางที่ครอบจับเพื่อถอดออก อย่าใส่ BRITA Meter ที่ถอดออกมาแล้วลงในเครื่องล้างจานเป็นอันขาด ให้เช็ดทำความสะอาด BRITA Meter

ฝามี BRITA Memo **S** ซึ่งไม่สามารถถอดออกได้

ห้ามใส่ฝาลงลงในเครื่องล้างจานเพื่อทำความสะอาด ให้ทำความสะอาดฝานี้ด้วยมือ

เครื่องกรองน้ำ BRITA พร้อมหัวก๊อก **C**

โปรดเปิดน้ำอุ่นผ่านทางหัวก๊อกออกจนหมด และเช็ดทำความสะอาดภายในโดยใช้สาลี่ก้านหรือสิ่งอื่นที่คล้ายกัน กรุณาขันน็อตให้แน่น เพื่อป้องกันการรั่วไหล ก๊อกน้ำนี้สามารถถอดออกได้โดยง่ายโดยการขันเกลียวออกจากฝากรอบที่บริเวณใต้คันทวย และทำความสะอาดก่อนนำและส่วนประกอบ

เคล็ดลับ

โปรดใช้ผลิตภัณฑ์ซักล้างอย่างอ่อน และไมใช้น้ำยาทำความสะอาดสำหรับขัดถู หากต้องการขจัดคราบตะกอนที่ฝาบิด สำหรับฝามี BRITA Meter และ BRITA Smart Light ให้ใช้น้ำยาล้างตะกอนสูตรกรดชนิดรีก ซึ่งใช้ในครัวเรือนทั่วไป

2 การเตรียมไส้กรอง MAXTRA+ **D**

สำหรับคุณภาพที่คุณสามารถไว้วางใจได้: กระบวนการฆ่าเชื้อด้วยไอออโนนของ BRITA เพื่อสุขอนามัยที่ดีของไส้กรอง MAXTRA+ ทุกชิ้น แกะวัสดุห่อหุ้มออกจากไส้กรอง MAXTRA+ (หมายเหตุ: ไส้กรอง MAXTRA+ อาจเปียกชื้นเนื่องจากกระบวนการฆ่าเชื้อด้วยไอออน) เติมน้ำเย็นลงในเหยือกที่สะอาด จุ่ม ไส้กรอง MAXTRA+ ลงในน้ำเย็น และเขย่าเบา ๆ เพื่อขจัดฟองอากาศ ถอดไส้กรอง MAXTRA+ ออก และเทน้ำที่ไขแล้วทิ้งไป

3 ใส่ไส้กรอง MAXTRA+ **E**

ใส่กรวยลงในเหยือก วางไส้กรอง MAXTRA+ ลงตรงบริเวณคอกรวย และดันลงล่างจนเข้าที่

4 เติมน้ำลงในเหยือกของเครื่องกรองน้ำ BRITA

วิธีการเติมน้ำจะเป็นไปตามคุณสมบัติของฝากรองน้ำ BRITA แต่ละรุ่นที่คุณใช้อยู่ น้ำที่ไหลผ่านกรวยจะได้รับการกรองอัตโนมัติและไหลลงในเหยือก

ความแตกต่างของฝาบิด

เครื่องกรองน้ำ BRITA ที่มีคุณสมบัติการรอกน้ำผ่านฝายเหยือกอัตโนมัติ

ถ้าเครื่องกรองน้ำ BRITA ของคุณมี BRITA Meter โปรดหันด้านล่างของฝากลับขึ้นด้านบนและใส่ BRITA Meter ลงบนฝาบิด กดตะขอกึ่งที่ด้านล่างของปุ่ม "START" ลงในอุปกรณ์จับยึดของฝายเหยือก BRITA Meter ไปด้านหน้าจนกระทั่งได้ยินเสียง "คลิก" เข้าที่ **F**

เกี่ยวฝายเข้ากับอุปกรณ์จับยึดฝายในเหยือกและกดลงไปที่จับ **G**

นำเครื่องกรองน้ำ BRITA ของคุณ ไปร่อนน้ำเย็นโดยตรงจากก๊อกน้ำ น้ำประปาที่ไหลจากก๊อกจะเปิดใช้งานการกรองน้ำผ่านฝายเหยือกอัตโนมัติ การกรองน้ำผ่านฝายเหยือกนี้จะปิดลงโดยอัตโนมัติเมื่อน้ำถึงระดับสูงสุดแล้ว **H**

ความแตกต่างของฝาบิด

เหยือกกรองน้ำ BRITA พร้อมฝาบิดแบบฟลิป **I**

ค่อย ๆ กดฝาบิดลงตรงปากเหยือกจนเข้าที่ เปิดฝาบิดแบบฟลิปและนำไปร่อนใต้ก๊อกน้ำ นำเหยือกกรองน้ำ BRITA ของคุณไปร่อนน้ำเย็นโดยตรงจากก๊อกน้ำ

เหยือกกรองน้ำ BRITA ที่ไม่มีช่องเติมน้ำ **J**

ถอดฝายออกและเติมน้ำเย็นจากก๊อกน้ำลงในกรวย กดฝาบิดลงตรงปากเหยือกจนเข้าที่

5 เปิดใช้งานไส้กรอง MAXTRA+ **K**

ไส้กรอง MAXTRA+ ต้องได้รับการเปิดใช้งานเมื่อมีการเติมน้ำสองครั้งแรก ให้เทน้ำที่เต็มสองครั้งแรกนั้นทิ้งไป หรือนำไปใช้รดต้นไม้ เมื่อเติมน้ำครั้งที่สาม เหยือกกรองน้ำ MAXTRA+ จะพร้อมใช้งาน ครั้งนี้คุณจะได้รับน้ำที่กรองด้วย BRITA ซึ่งสะอาดและสดชื่นยิ่งขึ้น ในกรณีที่มือคุณคารบอนหลงลงมา โปรดเปิดน้ำล้างส่วนของกรวย และใส่ไส้กรองเข้าไปใหม่อีกครั้ง สำหรับข้อมูลเพิ่มเติมเกี่ยวกับอนุคารบอน โปรดดูย่อหน้า "ส่วนประกอบทางธรรมชาติ" ข้างใต้ "ขอควรทราบ"

6 การปรับไฟแจ้งเตือนการเปลี่ยนไส้กรอง

ไฟแจ้งเตือนการเปลี่ยนไส้กรอง BRITA ของคุณจะแจ้งให้คุณทราบว่าคุณจำเป็นต้องเปลี่ยนไส้กรอง MAXTRA+ เมื่อใด ไฟแจ้งเตือนนี้อยู่ที่ฝาของเหยือกกรองน้ำ BRITA BRITA ขอแนะนำให้ทำการเปลี่ยนไส้กรอง MAXTRA+ ของคุณอย่างน้อยทุกสี่สัปดาห์ เพื่อประสิทธิภาพการกรองที่ดีที่สุด

ความแตกต่างของฝาปิด

เหยือกกรองน้ำ BRITA ที่มี BRITA Smart Light **L**

BRITA Smart Light จะช่วยสร้างความมั่นใจว่าคุณจะได้น้ำดื่มจากเครื่องกรองน้ำ BRITA ที่สะอาดและมีรสชาติสดชื่นอยู่เสมอ สัญญาณนี้จะติดตามประสิทธิภาพในการกรอง และแจ้งเตือนให้เปลี่ยนไส้กรองเมื่อถึงเวลาที่เหมาะสม เพื่อประสิทธิภาพการกรองที่ดีที่สุด การใช้เซนเซอร์อัจฉริยะ ไม่เพียงแต่นับเวลาจากเปลี่ยนไส้กรองครั้งล่าสุดเท่านั้น หากยังนับปริมาณน้ำที่ผ่านเครื่องกรองอีกด้วย สำหรับการเปิดใช้งานก่อนการใช้งานไส้กรอง MAXTRA+ ครั้งแรกและหลังจากเปลี่ยนไส้กรองใหม่ทุกครั้ง ให้กดปุ่มรีเซ็ต LED ของ BRITA Smart Light ค้างไว้ประมาณ 5-10 วินาที **M** จนกระทั่งไฟ LED ค่อย ๆ ติดแล้วดับทั้งหมดสามครั้ง **N** ตอนนี้เหยือกกรองน้ำของคุณพร้อมใช้งานแล้ว

ทุกครั้งที่ใช้งานเหยือกกรองน้ำ สัญญาณ BRITA Smart Light จะเตือนให้คุณทราบว่าถึงเวลาต้องเปลี่ยนไส้กรองแล้วหรือยัง โดยจะแสดงไฟกระพริบเป็นสีต่างกัน

ไฟสีเขียว: ไส้กรอง MAXTRA+ มีประสิทธิภาพการทำงานสูงสุด

ไฟสีเหลือง: ใกล้ถึงเวลาที่ต้องเปลี่ยนไส้กรองแล้ว โปรดเตรียมไส้กรองอันใหม่

ไฟสีแดง: โปรดเปลี่ยนไส้กรองของคุณ การแจ้งเตือนนี้จะเกิดขึ้นหลังจากใช้เครื่องกรองน้ำไปได้ 4 สัปดาห์ หรือกรองน้ำในปริมาณ 150 ลิตรโดยที่น้ำไหลในอัตราปกติ

คุณสามารถติดตามสถานะประสิทธิภาพในการกรองน้ำได้ทุกเวลา เพียงแค่ใช้นิ้วกด BRITA Smart Light เพื่อดูสถานะการกรองที่แท้จริง **M N**

เครื่องกรองน้ำ BRITA ที่มี BRITA Meter **O**

คุณจะได้รับคามพึงพอใจจากการดื่มน้ำจากเครื่องกรอง BRITA ที่สะอาดและมีรสชาติที่สดชื่นขึ้น ด้วยเทคโนโลยี BRITA Meter อัจฉริยะ BRITA Meter จะบ่งบอกคุณภาพในการกรองและระบุนาอายุการใช้งานที่เหลืออยู่ของไส้กรอง การวัดปริมาณ 3 วิธี จะพิจารณาจากปัจจัยต่าง ๆ ร่วมกัน ทั้งปริมาณน้ำที่ผ่านเครื่องกรองน้ำ คุณภาพของน้ำ (ความกระด้าง) และระยะเวลาการใช้งาน หลังจากเริ่มใช้งานไส้กรอง MAXTRA+ โปรดตั้งกระดาษฟอยล์ป้องกันหน้าจอแสดงผลของ BRITA Meter ออก และกดปุ่ม "START" ค้างไว้ประมาณหกวินาที จนกว่าแถบสีแถบจะปรากฏขึ้นบนจอแสดงผล ปล่อยมือจากปุ่มดังกล่าวทันทีที่จอแสดงผลเริ่มกระพริบ **P**

ทันทีที่จอแสดงผลแสดงว่า "O.K." แสดงว่าไส้กรอง MAXTRA+ มีประสิทธิภาพการทำงานสูงสุด อัตราเปอร์เซ็นต์ของแต่ละแถบของจอแสดงผลจะเป็นการระบุระดับความสามารถที่เหลืออยู่ของไส้กรอง MAXTRA+ น้ำที่หยดจากด้านบนมาสู่ด้านล่าง แสดงว่าการกรองกำลังดำเนินการ ถ้ามีสัญลักษณ์รูปเครื่องกรองน้ำที่วางเปล่า "NEW" กระพริบ แสดงว่าคุณควรเปลี่ยนไส้กรอง MAXTRA+ แล้ว **Q**

เหยือกกรองน้ำ BRITA ที่มี Memo **R S**

BRITA Memo จะเตือนให้คุณเปลี่ยนไส้กรอง MAXTRA+ ทุกสี่สัปดาห์ หลังจากเริ่มใช้งานไส้กรอง MAXTRA+ โปรดตั้งกระดาษฟอยล์ป้องกันหน้าจอแสดงผล Memo ออก และกดปุ่ม "START" ค้างไว้จนกว่าแถบสีแถบจะปรากฏขึ้นบนจอแสดงผล และมีไฟกระพริบสองครั้ง จุดกระพริบเล็ก ๆ ที่มุมขวาล่างของหน้าจอแสดงผลเป็นการแสดงว่า BRITA Memo กำลังทำงาน แต่ละแถบหมายถึงอายุการทำงานประมาณหนึ่งสัปดาห์ อายุการใช้งานของไส้กรอง MAXTRA+ ที่แนะนำอยู่ที่ประมาณสี่สัปดาห์ เท่ากับแถบสีแถบหรือ 100% หลังจากผ่านไปแต่ละสัปดาห์ แถบหนึ่งแถบจะหายไป เพื่อแสดงอายุการใช้งานที่เหลืออยู่ของไส้กรอง MAXTRA+ เปลี่ยนไส้กรอง MAXTRA+ เมื่อแถบทั้งหมดหายไปและลูกศรเริ่มกระพริบ

7 การเปลี่ยนไส้กรอง MAXTRA+ **T**

ดึงไส้กรอง MAXTRA+ ออกมา ปฏิบัติตามคำแนะนำใน "คุณภาพตั้งแต่จุดเริ่มต้น" ตั้งแต่ขั้นตอนที่ 1 ถึง 6

III. ข้อมูลสำคัญที่ควรทราบ

อย่าให้เหยือกกรองน้ำ BRITA โดนแดดโดยตรง ควรเก็บรักษาเหยือกกรองน้ำ BRITA ของคุณให้ห่างจากอุปกรณ์ให้ความร้อน เช่น เตาอบ เครื่องซิงกาแพ่ จัดเก็บเหยือกกรองน้ำ BRITA ไว้ในที่ร่มและเย็น

น้ำที่กรองด้วย BRITA เหมาะสำหรับบริโภคของคนเท่านั้น น้ำที่ผ่านเครื่องกรองนี้มีอายุสำหรับการบริโภค ดังนั้นควรดื่มให้หมดภายในหนึ่งวัน

ต้องแน่ใจว่าคุณมีไส้กรอง MAXTRA+ ใหม่เตรียมพร้อมไว้เสมอ BRITA ขอแนะนำให้คุณจัดเก็บไส้กรอง MAXTRA+ ไว้ในหีบบรรจุเดิมและเก็บไว้ในสถานที่แห้งและเย็น

ตลอดอายุการใช้งานของเหยือกกรองน้ำ BRITA คุณอาจสังเกตเห็นว่าเริ่มมีการก่อตัวของคราบตะกอนหินปูนขึ้นที่ฝาเครื่องและตำแหน่งใส่น้ำประปาผ่านทางฝาเครื่อง ทั้งนี้เป็นเพราะอุปกรณ์ส่วนนี้มักจะสัมผัสกับน้ำที่ยังไม่ได้กรอง ซึ่งมีความกระด้างของเกลือคาร์บอเนต (ตะกอนหินปูน) BRITA ขอแนะนำให้คุณทำความสะอาดและขัดคราบตะกอนออกจากฝาเครื่อง BRITA Smart Light, BRITA Meter และฝาเติมน้ำอัตโนมัติ โดยทำอย่างสม่ำเสมอและใช้น้ำยาขัดตะกอนที่มีส่วนผสมของกรดซิตริกสำหรับใช้ทั่วไปภายในครัวเรือน หากคุณทำ BRITA Smart Light หล่น โปรดตรวจดูความเสียหายและการเปลี่ยนชิ้นส่วนทดแทน ถารองรอยความเสียหายนั้นปรากฏให้เห็น ในการกำจัดชิ้นส่วนที่ควรปฏิบัติตามข้อกำหนดและข้อบังคับที่เกี่ยวข้องทั้งหมด โปรดเก็บรักษา BRITA Smart Light ไว้ให้พ้นมือเด็ก (เพื่อป้องกันความเสี่ยงจากการกลืนชิ้นส่วนดังกล่าวเข้าไป) หากคุณไม่ได้ใช้เหยือกกรองน้ำ BRITA ของคุณเป็นเวลานานติดต่อกันสักระยะ (เช่น ในช่วงวันหยุดยาว) ทาง BRITA ขอแนะนำว่าคุณควรถอดไส้กรอง MAXTRA+ ออก และเก็บที่ค้างอยู่ในเหยือกกรองน้ำ BRITA ที่ปิด (ถ้ามี) จากนั้นให้ใส่ไส้กรอง MAXTRA+ เข้าไปใหม่แบบหลวม ๆ และก่อนที่จะใช้เหยือกกรองน้ำ BRITA อีกครั้ง ให้ถอดไส้กรอง MAXTRA+ ออก และทำความสะอาดเครื่องกรองน้ำและทำซ้ำขั้นตอนที่ 3 ถึง 5 ของส่วน "คุณภาพตั้งแตจุดเริ่มต้น" โปรดให้ความสนใจเป็นพิเศษกับไฟแจ้งเตือนให้เปลี่ยนไส้กรอง BRITA ของคุณ ถ้าเหยือกกรองน้ำ BRITA ของคุณสัมผัสกับอาหารซึ่งมีแนวโน้มว่าจะทำให้เปลี่ยนสี (เช่น ซอสมะเขือเทศ มีสตาร์ต) ควรทำความสะอาดเหยือกกรองน้ำ BRITA ของคุณเพื่อหลีกเลี่ยงไม่ให้เหยือกกรองน้ำ BRITA ของคุณเปลี่ยนสี อย่าใส่ลงในเครื่องล้างจาน ที่มีถ้ำยขามและคราบอาหาร หากคุณสังเกตเห็นว่าเหยือกกรองน้ำ BRITA แบบมีหัวกอกมีน้ำรั่วซึมออกมาจากส่วนเชื่อมต่อระหว่างหัวกอกกับตัวภาชนะ เพียงแค่ไขเกลียวหกเหลี่ยมขึ้นด้านบนในลักษณะให้แน่น

ประสิทธิภาพการทำงานที่ดีเยี่ยม

โปรดกรองน้ำประปา ณ อุณหภูมิห้องเท่านั้น

ในบางกรณีให้กรองก่อน แล้วจึงค่อยต้มน้ำ

เหยือกกรองน้ำ BRITA ออกแบบมาเพื่อให้ใช้กับน้ำประปาที่ผลิตโดยการประปาในเขตเมืองเท่านั้น (หมายเหตุ : การผลิตน้ำประปานั้นอยู่ภายใต้การควบคุมอย่างต่อเนื่องและเป็นไปตามข้อบังคับตามกฎหมายว่าสามารถดื่มได้อย่างปลอดภัย) หรือใช้กับน้ำประปาที่จัดหาโดยองค์การประปาของเอกชน ซึ่งผ่านการทดสอบแล้วว่าสามารถดื่มได้อย่างปลอดภัย หากได้รับคำแนะนำจากหน่วยงานทางการที่เกี่ยวข้องว่าต้องต้มน้ำก่อนดื่ม โปรดใช้เครื่องกรอง BRITA กรองน้ำนั้นก่อนแล้วค่อยนำไปต้ม ถ้ามีการยกเลิกคำแนะนำที่ให้ต้มน้ำก่อนดื่ม คุณควรทำความสะอาดเหยือกกรองน้ำ BRITA โดยละเอียดและทั่วถึงและต้องเปลี่ยนไส้กรอง MAXTRA+ ใหม่ สำหรับผู้ใช้บางกลุ่ม (เช่น ผู้มีภูมิคุ้มกันต่ำบกพร่องและเด็กทารก) ซึ่งโดยทั่วไปแล้วได้รับคำแนะนำว่าควรต้มน้ำก่อนดื่ม ในกรณีนี้ให้ทำการต้มน้ำสำหรับน้ำที่กรองด้วย BRITA ด้วย ทั้งนี้ ไม่ว่าคุณจะต้มน้ำที่กรองแล้วหรือไม่ก็ตาม คุณควรใช้อุปกรณ์ต้มน้ำที่ทำจากเหล็กกล้าไร้สนิมหรือกาดม่น้ำที่มีแผ่นทำความร้อน โดยเฉพาะอย่างยิ่ง ผู้ที่แพ้อาหารทะเลควรใช้เครื่องใช้ไฟฟ้าที่ทำจากเหล็กกล้าไร้สนิมหรือกาดม่น้ำที่มีแผ่นทำความร้อนเท่านั้น

ถูกสุขอนามัย

เพื่อสุขอนามัย ส่วนประกอบของไส้กรอง MAXTRA+ จำเป็นต้องมีธาตุเงินเพื่อการบำบัดน้ำเป็นพิเศษ โดยอาจมีธาตุเงินในปริมาณที่น้อยมากปนอยู่ในน้ำดื่มด้วย แต่ปริมาณของธาตุเงินที่ปนอยู่ในน้ำนั้นอยู่ภายใต้ปริมาณที่กำหนดตามคำแนะนำขององค์การอนามัยโลก (WHO)

หากคุณแพ้สารโปแตสเซียม

ในกระบวนการการเติมน้ำ อาจมีปริมาณโปแตสเซียมเพิ่มขึ้นเล็กน้อย อย่างไรก็ตาม น้ำที่กรองด้วย BRITA ปริมาณหนึ่งลิตรมีโปแตสเซียมน้อยกว่าแอปเปิ้ลหนึ่งผล เป็นต้น หากคุณเป็นโรคไตและ/หรือต้องจำกัดการรับประทานโปแตสเซียม เราขอแนะนำว่าคุณควรปรึกษาแพทย์ก่อนที่จะใช้เหยือกกรองน้ำ BRITA

แร่ธาตุ

เช่นเดียวกับผลิตภัณฑ์ทางธรรมชาติอื่น ๆ มาตรฐานของ BRITA Micro Carbon Pearls อาจมีการเปลี่ยนแปลงตามธรรมชาติ ซึ่งอาจนำไปสู่การสึกกร่อนเล็กน้อยของอนุคาร์บอนขนาดเล็กที่ปะปนในน้ำที่กรองแล้วของคุณ ซึ่งบางครั้งอาจสังเกตเห็นได้ในลักษณะของเศษเล็กเศษน้อยสีดำ อนุคาร์บอนเหล่านี้ไม่เป็นโทษต่อร่างกายแต่อย่างใด หากรับประทานเข้าไปก็จะไม่ส่งผลอันตรายใด ๆ ต่อร่างกายของเรา ในกรณีที่คุณสังเกตเห็นอนุคาร์บอน BRITA ขอแนะนำให้คุณล้างไส้กรองหลาย ๆ ครั้ง หรือจนกว่าผงสีดำจะหายไป

การกำจัด BRITA Smart Light, BRITA Meter และ BRITA Memo อย่างถูกต้อง

BRITA Smart Light และ BRITA Memo มีส่วนของแบตเตอรี่และมีอายุการใช้งานประมาณห้าปี เมื่อสิ้นสุดอายุการใช้งาน โปรดอย่าลืมกำจัดอุปกรณ์เหล่านี้ทิ้งโดยเป็นไปตามข้อกำหนดและข้อบังคับที่เกี่ยวข้องทั้งหมด เมื่อต้องการกำจัด BRITA Smart Light ที่ใช้แล้ว ให้ถอดอุปกรณ์ออกจากฝาโดยหมุนทวนเข็มนาฬิกา **A1**



เมื่อต้องการจะถอด BRITA Memo ให้ใช้ไขควงขันน็อตที่อยู่ติดกับ BRITA Memo แล้วดึงออกมา โปรดทราบว่า ไม่ควรถอด BRITA Memo ออก ยกเว้นเมื่อจะกำจัด

ข้อยกเว้นความรับผิดชอบ

โปรดทราบว่า BRITA ไม่ขอรับผิดชอบใด ๆ ในส่วนของบริษัทหากคุณไม่ได้ปฏิบัติตามคำแนะนำการใช้งานนี้ กำจัดแยกทิ้งตามกฎระเบียบของท้องถิ่น

I. Cảm ơn bạn đã chọn sản phẩm chất lượng BRITA để có được nước lọc sạch hơn với vị ngon thuần khiết hơn.

Công nghệ BRITA MicroFlow cải tiến trong MAXTRA+ đảm bảo quá trình lọc nước mạnh mẽ hơn nhiều:

- Các hạt nhỏ Micro Carbon được làm bằng than gáo dừa tự nhiên. Nhờ Công nghệ BRITA MicroFlow, các chất làm ảnh hưởng đến mùi vị như clo được hấp thu và bị chặn lại một cách hiệu quả trong hàng triệu lỗ nhỏ bên trong những hạt Micro Carbon của lõi lọc.
- Các hạt than hoạt tính trao đổi ion đảm bảo làm giảm thiểu lượng cặn vôi để bảo vệ ấm đun nước và máy pha cà phê một cách đáng tin cậy.
- Hấp thụ hiệu quả các chất kim loại như đồng và chì có thể có trong nước do đường ống cũ. Cung cấp nước sạch hơn và có vị ngọt hơn đối với nước uống nóng, lạnh cũng như nước dùng để nấu ăn.

Hệ thống xử lý nước này giúp bạn loại bỏ hoặc giảm các chất gây ô nhiễm và các chất khác không nhất thiết phải có trong nước.

MAXTRA+ FlowControl: lọc hoàn hảo

MAXTRA+ FlowControl đảm bảo thời gian lọc hoàn hảo để cho kết quả tốt nhất thông qua sự kết hợp của lõi lọc MAXTRA+ và phễu của bình lọc nước BRITA.

Tuổi thọ của lõi lọc MAXTRA+

Tuổi thọ của lõi lọc MAXTRA+ phụ thuộc vào chất lượng nước địa phương, ví dụ như độ cứng của nước.

Lõi lọc MAXTRA+ lọc đến 150 lít trong một trong một khu vực có nước cứng.

Để đảm bảo hiệu suất tối ưu, bạn nên thay lõi lọc MAXTRA+ bốn tuần một lần. Để nhắc bạn thay lõi lọc nước trong lần tiếp theo, bình lọc nước BRITA được trang bị một chỉ báo thay lõi lọc.

Hơn 50 năm kinh nghiệm là một sự đảm bảo về chất lượng

Trong hơn 50 năm, BRITA đã không ngừng đổi mới và đạt được chất lượng cao nhất về các giải pháp lọc nước. Để đạt được các yêu cầu chất lượng cao, BRITA có các biện pháp kiểm soát chất lượng bên trong và bên ngoài rất nghiêm ngặt. Tổ chức giám định độc lập và nổi tiếng TÜV SÜD thường xuyên kiểm soát chất lượng nhất quán của bình lọc nước gia dụng và lõi lọc nước. TÜV SÜD chứng nhận chất lượng cấp độ thực phẩm của bình lọc nước BRITA và lõi lọc MAXTRA+ theo tiêu chuẩn Đức và Châu Âu.



II. Chất lượng ngay từ đầu

Để đảm bảo rằng bạn nhận được kết quả tốt nhất từ bình lọc nước BRITA của mình, vui lòng làm theo hướng dẫn một cách cẩn thận.

1 Hướng dẫn vệ sinh bình lọc nước BRITA mới trước khi sử dụng lần đầu và sau mỗi lần thay lõi lọc

Phễu và bình

An toàn khi rửa bằng máy rửa bát (tối đa 50 °C).

Để có kết quả vệ sinh tốt nhất, hãy lật ngược phễu và để dòng nước chảy qua van trong vài giây.

Nếu bình lọc nước BRITA có dính thực phẩm có khả năng gây đổi màu (ví dụ như sốt cà chua, mù tạt), hãy làm sạch bình lọc nước BRITA. Để tránh bình lọc nước BRITA

bị đổi màu, đừng cho bình vào máy rửa bát có chén đĩa dính các loại thực phẩm đó. Vui lòng chỉ rửa bình lọc BRITA Flow bằng tay với nước lạnh hoặc nước ấm.

Nắp có đèn thông minh BRITA Smart Light. A1

Trước khi làm sạch nắp bình trong máy rửa bát, hãy tháo đèn thông minh BRITA Smart Light khỏi nắp bằng cách xoay ngược chiều kim đồng hồ. A1

Không được rửa đèn thông minh BRITA Smart Light trong máy rửa bát. Sau khi tháo, hãy dùng tay rửa sạch đèn thông minh BRITA Smart Light bằng vải mềm và ấm. Sau khi làm sạch nắp, chỉ cần lắp lại đèn thông minh BRITA Smart Light vào nắp bằng cách xoay theo chiều kim đồng hồ đến khi vặn chặt. A2

Nắp có đồng hồ BRITA Meter B

Trước khi rửa nắp trong máy rửa bát, hãy tháo đồng hồ BRITA Meter ra khỏi nắp. Nhấn hai lưỡi ở mỗi bên của đồng hồ BRITA Meter và nghiêng đồng hồ BRITA Meter về phía nắp tay cầm để tháo ra hoàn toàn. Không được rửa đồng hồ BRITA Meter trong máy rửa bát. Hãy vệ sinh đồng hồ BRITA Meter đã tháo ra bằng tay.

Nắp có bộ nhắc nhở không thể tháo rời BRITA Memo S

Không được rửa nắp trong máy rửa bát. Hãy vệ sinh nắp bằng tay.

Bình lọc nước BRITA có vòi nước C

Hãy cho nước ấm chảy qua vòi và bạn có thể lau bên trong bằng tấm bông hoặc dụng cụ tương tự. Hãy vặn chặt đai ốc ren để đảm bảo tránh rò rỉ nước. Có thể dễ dàng tháo vòi ra bằng cách vặn nắp nằm dưới cần gạt và sau đó làm sạch vòi và các bộ phận.

LỜI KHUYÊN

Chỉ sử dụng chất tẩy rửa nhẹ, không dùng chất làm sạch có tính mài mòn. Để khử cặn trên nắp, đồng hồ BRITA Meter và đèn thông minh BRITA Smart Light, hãy sử dụng dung dịch khử cặn gốc axit citric thông thường dành cho đồ gia dụng.

2 Chuẩn bị lõi lọc MAXTRA+ D

Về chất lượng, bạn có thể tin tưởng: Việc xử lý bằng hơi nước nóng BRITA để vệ sinh tối đa trong mỗi lõi lọc MAXTRA+. Tháo màng bọc bảo vệ khỏi lõi lọc MAXTRA+ (Lưu ý: Lõi lọc MAXTRA+ có thể bị ẩm trong quá trình xử lý hơi nước). Đổ đầy nước lạnh vào bình sạch. Nhúng lõi lọc MAXTRA+ vào nước lạnh và lắc nhẹ để loại bỏ bọt khí. Tháo lõi lọc MAXTRA+ và thải bỏ nước đã sử dụng.

3 Lắp lõi lọc MAXTRA+ E

Lắp phễu vào bình. Đặt lõi lọc nước MAXTRA+ vào phần rỗng của phễu và đẩy xuống dưới cho đến khi được cố định chắc chắn.

4 Đổ nước vào bình lọc nước BRITA

Cách thức đổ đầy nước phụ thuộc vào các tính năng trên nắp của model bình lọc nước BRITA của bạn. Nước trong phễu được lọc tự động và chảy vào bình.

Các loại nắp

Bình lọc nước BRITA có nắp rót tự động

Nếu bình lọc nước BRITA của bạn có đồng hồ BRITA Meter, hãy bật phần sau của nắp lên và lắp đồng hồ BRITA Meter vào nắp. Đặt móc ở dưới nút "Start" vào hốc lắp trên nắp. Nghiêng đồng hồ BRITA Meter về phía trước cho tới khi có tiếng "tách" là vào đúng vị trí. F

Móc nắp vào hốc lắp trên bình và nhấn xuống về phía tay cầm. G

Rót nước lạnh trực tiếp từ vòi vào bình lọc nước BRITA. Dòng nước từ vòi sẽ kích hoạt nắp rót tự động. Nắp tự động đóng lại khi đã đạt mức nước rót vào tối đa. H

Các loại nắp

Bình lọc nước BRITA có nắp lật bên trên I

Nhấn cẩn thận nắp vào trên bình cho tới khi nó vào vị trí. Mở nắp lật và đặt phần miệng hờ dưới vòi nước. Rót nước lạnh trực tiếp từ vòi vào bình lọc nước BRITA.

Bình lọc nước BRITA không có lỗ rót thẳng **J**

Tháo nắp và rót nước lạnh vào phễu. Nhấn nắp vào trên bình cho tới khi nó vào vị trí.

5 Kích hoạt lõi lọc MAXTRA+ **K**

Lõi lọc MAXTRA+ phải được kích hoạt bằng hai lần đổ đầy nước đầu tiên. Đổ bỏ nước của hai lần đổ đầy đó hoặc sử dụng nước để tưới cây. Với lần đổ nước thứ ba, lõi lọc MAXTRA+ đã sẵn sàng để sử dụng – bạn sẽ tận hưởng nước lọc BRITA sạch hơn và có vị ngon hơn. Trong trường hợp các hạt than hoạt tính bị rơi ra, hãy rửa phễu và lắp lại lõi lọc nước. Để biết thông tin chi tiết về các hạt than hoạt tính, vui lòng xem phần “Dấu vết tự nhiên” trong mục “Các lưu ý quan trọng”.

6 Điều chỉnh chỉ báo thay lõi lọc nước

Chỉ báo thay lõi lọc nước BRITA sẽ báo cho bạn khi cần thay lõi lọc MAXTRA+. Chỉ báo nằm trên nắp của bình lọc nước BRITA. BRITA khuyến nghị thay lõi lọc MAXTRA+ ít nhất là bốn tuần một lần để đảm bảo hiệu suất lọc tối ưu.

Các loại nắp

Bình lọc nước BRITA có đèn thông minh BRITA Smart Light **L**

Đèn thông minh BRITA Smart Light đảm bảo bạn luôn có thể tận hưởng nước lọc BRITA sạch hơn và có vị ngọt hơn. Nó theo dõi hiệu suất lọc và cho biết khi nào cần thay lõi lọc để có hiệu suất lọc tối ưu. Bằng việc sử dụng một cảm biến thông minh, nó không chỉ đo thời gian kể từ lần thay lõi lọc gần nhất mà còn tính đến khối lượng nước đã lọc. Để kích hoạt trước khi sử dụng lần đầu tiên và sau mỗi lần thay lõi lọc MAXTRA+, hãy nhấn nút cài đặt lại đèn LED thông minh BRITA Smart Light trong khoảng 5-10 giây **M** cho tới khi đèn LED phát sáng màu xanh rồi mờ dần ba lần. **N** Bây giờ bình lọc nước của bạn đã sẵn sàng để sử dụng.

Trong mỗi lần sử dụng bình lọc nước, đèn thông minh BRITA Smart Light sẽ nhắc bạn đã đến lúc thay lõi lọc hay chưa thông qua các đèn nhấp nháy có màu khác nhau.

Đèn xanh: Lõi lọc MAXTRA+ đang lọc nước với hiệu suất tối ưu.

Đèn vàng: sắp đến lúc phải thay lõi lọc nước, hãy chuẩn bị mua lõi lọc mới.

Đèn đỏ: hãy thay lõi lọc nước. Lõi lọc thường nên thay mới sau 4 tuần hoặc sau khi sử dụng 150 lít nước lọc với giá định lưu lượng rót thông thường.

Bạn có thể theo dõi trạng thái hiệu suất lọc bất cứ lúc nào. Chỉ cần dùng ngón tay nhấn vào đèn thông minh BRITA Smart Light để xem trạng thái lọc thực tế. **M N**

Bình lọc nước BRITA có đồng hồ BRITA Meter **O**

Luôn tận hưởng nước lọc BRITA sạch hơn và có vị ngọt hơn nhờ đồng hồ thông minh BRITA Meter. Đồng hồ BRITA Meter theo dõi hiệu suất lọc và cho biết tuổi thọ còn lại của lõi lọc. Phép đo 3 chiều có tính đến khối lượng nước được lọc, chất lượng nước (độ cứng) và thời gian. Sau khi kích hoạt lõi lọc MAXTRA+, hãy bỏ lá bảo vệ khỏi màn hình đồng hồ BRITA Meter và nhấn nút “Start” trong khoảng sáu giây cho đến khi tất cả bốn thanh xuất hiện trên màn hình. Nhả nút ngay khi màn hình bắt đầu nhấp nháy. **P**

Khi màn hình hiển thị “O.K.” có nghĩa là lõi lọc MAXTRA+ đang lọc với hiệu suất tối ưu. Tỷ lệ phần trăm trong mỗi thanh hiển thị trên màn hình cho biết công suất còn lại của lõi lọc MAXTRA+. Các giọt nước thường xuyên nhấp nháy từ trên xuống dưới cho thấy quá trình lọc đang hoạt động tốt. Nếu biểu tượng “NEW” của bình lọc nước nhấp nháy có nghĩa là bạn cần thay lõi lọc MAXTRA+. **Q**

Bình lọc nước BRITA chỉ báo ghi nhớ Memo **R S**

Chỉ báo ghi nhớ BRITA Memo nhắc bạn thay lõi lọc MAXTRA+ bốn tuần một lần. Sau khi kích hoạt lõi lọc MAXTRA+, hãy bỏ lá bảo vệ khỏi màn hình chỉ báo ghi nhớ Memo và nhấn nút “Start” cho đến khi tất cả bốn thanh xuất hiện trên màn hình và nhấp hai lần. Một chấm nhấp nháy nhỏ ở góc dưới bên phải của màn hình cho biết chỉ báo ghi nhớ BRITA Memo đang hoạt động. Mỗi thanh tương ứng với tuổi thọ khoảng một tuần. Tuổi thọ khuyến nghị của lõi lọc MAXTRA+ là bốn tuần, tương đương với bốn thanh hoặc 100%. Sau mỗi tuần, một thanh sẽ biến mất để cho biết tuổi thọ còn lại của lõi lọc MAXTRA+. Hãy thay lõi lọc MAXTRA+ khi tất cả các thanh biến mất và mũi tên bắt đầu nhấp nháy.

7 Thay lõi lọc MAXTRA+ T

Kéo lõi lọc MAXTRA+ ra. Làm theo hướng dẫn về “Chất lượng ngay từ đầu” từ bước 1 đến bước 6.

III. Các lưu ý quan trọng

Không để bình lọc nước BRITA tiếp xúc trực tiếp với ánh mặt trời. Không để bình lọc nước BRITA gần các thiết bị có nhiệt như lò nướng, máy pha cà phê. Bảo quản bình lọc nước BRITA ở nơi râm mát.

Nước lọc BRITA chỉ dành riêng cho con người sử dụng. Nước lọc này là một loại thực phẩm dễ hỏng, do đó hãy sử dụng nó trong vòng một ngày.

Hãy đảm bảo bạn có sẵn lõi lọc MAXTRA+ để thay. BRITA khuyên bạn nên bảo quản lõi lọc MAXTRA+ trong vỏ bọc ban đầu và để ở nơi khô ráo và thoáng mát.

Trong suốt tuổi thọ của bình lọc nước BRITA, bạn có thể nhận thấy có cặn vôi tích tụ trên nắp bình và nắp rút tự động. Điều này là do bình luôn phải tiếp xúc với nước chưa lọc có độ cứng carbonate (cặn vôi). BRITA khuyên bạn nên thường xuyên vệ sinh và khử cặn nắp bình, đèn thông minh BRITA Smart Light, đồng hồ BRITA Meter và nắp rút tự động bằng dung dịch khử cặn gốc axit citric thông thường dành cho đồ gia dụng. Nếu bạn làm rơi đèn thông minh BRITA Smart Light, hãy kiểm tra xem có bị hư hỏng không, và nếu thấy có hư hỏng thì cần thay thế. Việc thải bỏ cần phải tuân thủ theo các quy định hiện hành. Không để đèn thông minh BRITA Smart Light trong tầm với của trẻ em (nguy cơ nuốt phải). Nếu không sử dụng bình lọc nước BRITA trong một thời gian dài (ví dụ như đi nghỉ lễ), BRITA khuyên bạn nên tháo lõi lọc MAXTRA+ ra, đổ bỏ hết nước bên trong bình, lắp lại lõi lọc và không vặn chặt. Trước khi sử dụng lại bình lọc nước BRITA, hãy tháo lõi lọc MAXTRA+ ra, rửa sạch bình lọc và lặp lại các bước từ 3 đến 5 của phần “Chất lượng ngay từ đầu”. Hãy đặc biệt chú ý đến chỉ báo thay lõi lọc BRITA. Nếu bình lọc nước BRITA có dính thực phẩm có khả năng gây đổi màu (ví dụ như sốt cà chua, mù tạt), hãy làm sạch bình lọc nước BRITA. Để tránh bình lọc nước BRITA bị đổi màu, đừng cho bình vào máy rửa bát có chén đĩa dính các loại thực phẩm đó. Nếu bạn thấy bình lọc nước BRITA có hiện tượng rò rỉ nước ở chỗ giữa cụm vòi và thân bình thì chỉ cần siết chặt đai ốc hình lục giác bên trong bình.

Hiệu suất tối ưu

Lưu ý chỉ lọc nước lạnh.

Trong trường hợp: lọc trước, đun sôi sau

Bình lọc nước BRITA chỉ được thiết kế để sử dụng với nước máy đã qua xử lý ở đô thị (lưu ý: nước này được kiểm soát thường xuyên và tuân thủ các tiêu chuẩn an toàn về nước uống) hoặc nước từ các nguồn riêng đã được kiểm tra và xác định là an toàn để uống. Nếu nhận được hướng dẫn từ cơ quan liên quan rằng nước phải được đun sôi, thì cũng phải đun sôi nước lọc BRITA. Khi hướng dẫn về việc đun sôi nước không còn hiệu lực, phải rửa sạch kỹ toàn bộ bình lọc nước BRITA và thay lõi lọc MAXTRA+ mới. Đối với một số nhóm người (ví dụ những người có miễn dịch kém và trẻ nhỏ), thông thường nên uống nước máy đã đun sôi; điều này cũng áp dụng cho nước lọc BRITA. Cho dù dùng nguồn nước nào, bạn cũng nên sử dụng các dụng cụ bằng thép không gỉ hoặc ấm đun nước có bộ phận gia nhiệt kín. Cụ thể, những người mẫn cảm với chất kền nên sử dụng các dụng cụ làm bằng thép không gỉ hoặc ấm đun nước có bộ phận gia nhiệt kín.

Vệ sinh tối ưu

Vì các lý do vệ sinh, các bộ phận bên trong của lõi lọc MAXTRA+ phải được xử lý đặc biệt bằng bạc. Một lượng bạc nhỏ có thể tan vào nước. Lượng bạc này nằm trong ngưỡng cho phép của Tổ chức Y tế Thế giới (WHO).

Mẫn cảm với kali?

Trong quá trình lọc, hàm lượng kali có thể tăng nhẹ. Tuy nhiên, một lít nước lọc BRITA chứa ít kali hơn, ví dụ như so với một quả táo. Nếu bạn bị bệnh thận và/hoặc đang theo chế độ ăn hạn chế kali, chúng tôi khuyên bạn nên tham khảo ý kiến bác sĩ trước khi sử dụng bình lọc nước BRITA.

Các dấu vết tự nhiên

Giống như các sản phẩm tự nhiên khác, tính nhất quán của các hạt BRITA Micro Carbon chịu sự thay đổi tự nhiên. Điều này có thể dẫn đến sự mài mòn nhẹ của các hạt than hoạt tính nhỏ vào nước lọc của bạn, được nhìn thấy như các mảnh màu đen. Các hạt này không có ảnh hưởng tiêu cực đến sức khỏe. Nếu ăn phải, chúng không làm hại đến cơ thể con người. Trong trường hợp bạn quan sát thấy các hạt than hoạt tính, BRITA khuyên bạn nên xả bộ lọc nước một vài lần hoặc cho đến khi các hạt nhỏ màu đen biến mất.

Thải bỏ đúng cách đèn thông minh BRITA Smart Light, đồng hồ BRITA Meter và chỉ báo ghi nhớ BRITA Memo

Đèn thông minh BRITA Smart Light và chỉ báo ghi nhớ BRITA Memo chứa pin và có tuổi thọ khoảng 5 năm. Vào cuối tuổi thọ của các thiết bị này, xin nhớ rằng chúng phải được loại bỏ theo quy định hiện hành. Để loại bỏ đèn thông minh BRITA Smart Light đã hết pin, hãy tháo đèn ra khỏi nắp bằng cách xoay ngược chiều kim đồng hồ. **A1**

Để loại bỏ chỉ báo ghi nhớ BRITA Memo đã hết pin, hãy dùng đầu tước nơ vít đặt vào rãnh bên cạnh chỉ báo ghi nhớ BRITA Memo và đẩy nó ra. Xin lưu ý rằng chỉ tháo chỉ báo ghi nhớ BRITA Memo ra khi thải bỏ nó.



Miễn trừ trách nhiệm pháp lý

Xin hiểu rằng BRITA không thể chấp nhận bất kỳ trách nhiệm pháp lý nào nếu bạn không tuân theo các hướng dẫn sử dụng cụ thể.

Hãy thải bỏ bình theo quy định hiện hành của địa phương.

AU

BRITA Water Filter Systems
Distributors Pty Ltd. Level 9,
123 Epping Road, North Ryde,
NSW 2113, Australia
Tel. - AUS: 1300 557 762
Tel. - NZ: 0800 4 BRITA /
0800 427 482

HKSAR of PRC

BRITA Hong Kong Limited Unit C,
31/F, Tower A, Billion Centre, 1,
Wang Kwong Road, Kowloon Bay,
Kowloon, Hong Kong, China
00 852 2543 2336
00 852 2543 4620

TW

BRITA Taiwan Co. Ltd.,
3F., No. 205, Sec. 3, Beixin Rd.,
Xindian Dist., New Taipei City 231,
Taiwan (R.O.C.)
Tel: + 886 -2-2911-1157
Fax: + 886- 2-2911-2257